



Триммер бензиновый

Бензінді триммер

RU Руководство по эксплуатации 4-23

KZ Пайдалану және қызмет көрсету бойынша нұсқаулық 24-43

GBC 1500

GBC 1800

GBC 2000

Сервисное обслуживание

Для получения информации по вопросам технического обслуживания изделия обращайтесь в специализированные сервисные центры. Полный список авторизованных сервисных центров, предоставляющих услуги по ремонту и обслуживанию, доступен на официальном сайте:

- alteco.hk/info/service.html

Сервистік қызмет көрсету

Өнімге техникалық қызмет көрсету мәселелері бойынша ақпарат алу үшін мамандандырылған сервистік орталықтарға хабарласыңыз. Жөндеу және қызмет көрсету қызметтерін ұсынатын уәкілетті қызмет көрсету орталықтарының толық тізімі Ресми сайтта қол жетімді:

- alteco.hk/info/service.html

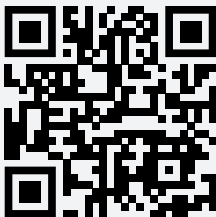

Россия

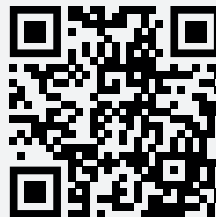

Қазақстан

Xizmat ko'rsatish

Mahsulotga texnik xizmat ko'rsatish bo'yicha ma'lumot olish uchun ixtisoslashgan xizmat ko'rsatish markazlariga murojaat qiling. Ta'mirlash va texnik xizmat ko'rsatadigan vakolatli xizmat ko'rsatish markazlarining to'liq ro'yxati rasmiy veb-saytda mavjud:

- alteco.hk/info/service.html

Тейлөө кызматы

Продукцияны тейлөө боюнча маалымат алуу үчүн атайын тейлөө борборлоруна кайрылыңыз. Оңдоо жана тейлөө кызматтарын көрсөткөн ыйгарым укуктуу тейлөө борборлорунун толук тизмеси расмий сайтта жеткиликтүү:

- alteco.hk/info/service.html

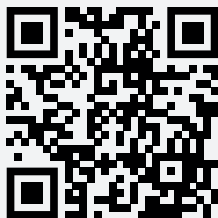

O'zbekiston

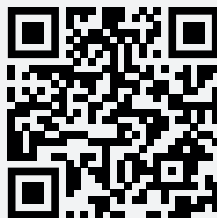

Кыргызстан

Область применения

Бензиновый триммер (далее в тексте могут быть использованы технические названия – триммер, изделие, инструмент) предназначен для скашивания и подравнивания травы и мелких кустарников. Место применения триммера - открытые земельные участки - газоны, клумбы, садовые участки.

Меры безопасности

Общие правила безопасности

- Прочтите, пожалуйста, внимательно правила безопасности и следуйте изложенным в них указаниям. Не соблюдение приведенных ниже правил может привести к серьезным травмам.
- В целях безопасности, дети моложе 18 лет, а также люди, не ознакомившиеся с данными правилами, не должны пользоваться инструментом.
- Используйте триммер только по его прямому назначению, указанному в руководстве пользователя.
- Если Вы не имеете навыков в работе с инструментом, настоятельно рекомендуется предварительно проконсультироваться у специалиста или опытного пользователя.
- Инструмент не предназначен для использования лицами (включая детей) с пониженными физическими, чувственными или умственными способностями или при отсутствии у них опыта или знаний, если они не находятся под контролем или не проинструктированы об использовании прибора лицом, ответственным за их безопасность.
- Дети должны находиться под контролем для недопущения игры с инструментом.
- **Внимание! Помните: работа с триммером требует большой осторожности!**

Рабочая зона

- **Помните! Вы несете ответственность за безопасность на рабочем месте!**
- Ознакомьтесь с окружающей обстановкой вокруг рабочего места. Проверьте наличие возможных опасностей, которые могут быть не слышимы из-за шума механизмов.
- Следите, чтобы поблизости не было посторонних людей (неосведомленных о вашей работе) и животных. Работайте только в условиях хорошей видимости, или обеспечьте рабочее место достаточной освещенностью.
- Соблюдайте тишину в общепринятое время для отдыха.

- В целях охраны окружающей среды следует обращать внимание на то, чтобы ни топливо, ни масло не попадало на почву.
- Не следует работать в одиночестве; помощник оператора триммера всегда должен находиться поблизости, чтобы оказать первую помощь при возможном несчастном случае.
- Посторонние лица должны находиться на расстоянии не менее 15 метров от работающего изделия.
- Тщательно осмотреть рабочий участок, и освободить его от посторонних предметов, включая осколки стекла, куски проволоки, арматуру, камни и т.д., т.к. они могут повредить изделие или нанести травму пользователю и окружающим.
- Внимание! При работе с изделием остерегаться возможных травм головы, рук и ног.

Визуальный контроль

Каждый раз перед использованием триммера производите его наружный осмотр на предмет отсутствия повреждений. Следует обратить особое внимание на следующее:

- возможное наличие утечек топлива, крепление подвижных механизмов, особенно катушки с триммерной леской и режущего ножа, плавность работы рычага газа и блокировку этого рычага. Следует проверить, чисты и сухи ли рукоятки управления.

Убедитесь в правильном расположении и установке защитного кожуха. Неисправный инструмент использоваться не должен!



ВНИМАНИЕ! Запрещается пользоваться триммером, если его устройства управления, защитные и блокировочные устройства повреждены, изношены или удалены!



ВНИМАНИЕ! Запрещается использовать суррогатную блокировку, например, привязав пусковую клавишу (кнопку) изоляционной лентой!



ВНИМАНИЕ! Не изменяйте конструкцию инструмента!

Для предотвращения преждевременного выхода из строя не проводите изменения в конструкции триммера. Никогда не изменяйте заводские настройки регулятора оборотов двигателя. Работа двигателя при увеличенных оборотах, по отношению к нормативным заводским настройкам, может привести к выходу из строя инструмента или возникновению опасной ситуации, которая не будет рассматриваться как гарантийный случай.

Меры безопасности при эксплуатации



ВНИМАНИЕ! Во время работы необходимо пользоваться специальной защитной экипировкой!

- Во время работы необходимо пользоваться специальной защитной экипировкой!
- Обязательно пользуйтесь средствами защиты глаз и лица! Защитная маска, перчатки, шлем или каска для лица и специальные защитные очки предохранят голову, глаза и лицо от травм и ранений от разлетающихся щепок и сучьев мелких кустарников во время работы.
- Одежда должна плотно прилегать к телу, но не сковывать движений. Не следует носить свободную одежду и украшения, которые могли бы зацепиться за кусты или ветки. Убирайте длинные волосы.
- Обязательно пользуйтесь средствами защиты слуха! Несмотря на то, что среднее значение шумов не представляет угрозы для здоровья людей, рекомендуется пользоваться средствами защиты органов слуха (наушники, беруши и т.п); используйте средства защиты головы - шлем, каску.
- На работах с использованием триммера, следует носить защитную обувь с высокими голенищами, нескользящей подошвой и прочным носком. Такая обувь защищает от травм, а также обеспечивает устойчивое положение работника.



ВНИМАНИЕ! Дождитесь полной остановки движущихся по инерции частей инструмента после его выключения, не пытайтесь остановить их руками!

- Не перегружайте инструмент, он работает надежно и безопасно только при соблюдении параметров, указанных в его технических характеристиках. Работайте с перерывами, чтобы не допустить перегрева.
- Следите, чтобы вентиляционные отверстия (прорези) в корпусе двигателя всегда были открытыми и чистыми.



ВНИМАНИЕ! Работайте собранно и ответственно! Не используйте триммер, если Вы устали, а так же если находитесь под влиянием алкоголя или понижающих реакцию лекарственных и других средств!

- Перед началом работы установить рукоятку управления в положение, обеспечивающее максимальное удобство при работе.
- Во время работы выбирайте удобное, устойчивое, постоянно контролируемое Вами положение.

- Оберегайте части вашего тела, от возможных контактов с движущимися частями инструмента.
- Контролируйте свою усталость.
- Обязательно совершайте перерывы для отдыха во время работы. Усталость приводит к снижению внимания. Особенно бдительным нужно быть при использовании триммера в конце работы. Все рабочие операции следует выполнять спокойно и осознанно. Оператор несет ответственность за безопасность и посторонних лиц.
- Люди с недостаточным кровообращением, кто подвержен чрезмерной вибрации, могут причинить ущерб своим кровеносным сосудам или нервной системе. Вибрации работающего инструмента могут быть причиной следующих симптомов: онемение (нечувствительность) в пальцах, руках или запястьях, покалывание, боль, изменение цвета кожи. Если наблюдается любой из этих признаков, немедленно прекратите работу и обратитесь к врачу.

Дополнительные меры по безопасной эксплуатации бензинового триммера

- Выключайте двигатель инструмента при переходе с одного обрабатываемого участка на другой, а также при перерывах в работе.
- Периодически проверяйте состояние катушки с триммерной леской. Неисправные детали заменяйте на новые. Для замены неисправных деталей использовать только оригинальные запасные части, рекомендованные фирмой-изготовителем. Использование неоригинальных запасных частей и принадлежностей может привести к серьезным травмам пользователя, окружающих и повреждениям изделия.
- Запрещается использовать триммер без установленного защитного кожуха, при отсутствии или неправильно установленном ноже ограничителя длины лески защитного кожуха.
- Очищайте изделие от остатков скошенной травы или грязи сразу после окончания работы.



ВНИМАНИЕ! Запрещается использование в качестве триммерной лески в катушке какие-либо металлические предметы (проволоку, армированную леску и т.д.)

- Тщательно проверяйте территорию, на которой будет осуществляться работа. Удалите все посторонние предметы (камни, стекло, гвозди, провода, пружины и т. д.), которые могут попасть под триммерную леску или лезвие режущего ножа и быть отброшенными при работе изделия.

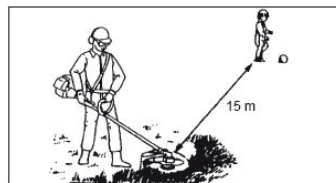

- Убедитесь, что на расстоянии 15 м от места предстоящих работ нет посторонних лиц и животных, т.к. они могут получить травмы в результате отбрасывания посторонних предметов из-под рабочих механизмов инструмента.
- Используйте триммер только в светлое время суток или при хорошем искусственном освещении.
- В процессе работы всегда держите инструмент только двумя руками за переднюю и заднюю рукоятки.
- Располагайте руки, лицо и ноги на расстоянии от движущихся частей изделия. Категорически запрещается прикасаться к катушке с триммерной леской или режущему ножу при работе изделия или пытаться их остановить.

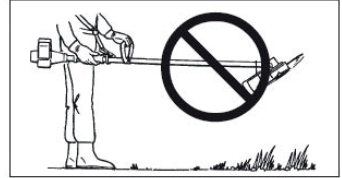

ВНИМАНИЕ! Запрещается поднимать триммер во время работы выше уровня пояса!

- Во избежание ожогов не прикасайтесь к двигателю, глушителю или редуктору в процессе работы. Эти части в процессе работы сильно нагреваются и остаются горячими некоторое время после остановки двигателя.

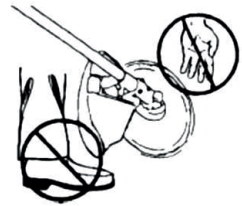

- При ударах о посторонние предметы немедленно остановите двигатель и проверьте изделие на наличие повреждений. Последующий запуск двигателя проводите только после устранения всех повреждений. Не применяйте изделие с поврежденными или отсутствующими частями и комплектующими.
- Всегда останавливайте двигатель изделия перед обслуживанием, ремонтом, заменой катушки с триммерной леской или режущего ножа.



ВНИМАНИЕ! Корпус редуктора, двигателя, выхлопного глушителя нагреваются во время работы. Не прикасайтесь к ним! Дайте им остыть по окончании работы, перед хранением инструмента

Правила безопасности при работе с режущим ножом

- Перед использованием изделия с режущим ножом внимательно прочитайте требования данного раздела.
- Категорически запрещается поднимать вращающийся режущий нож на высоту более 70 см от поверхности земли.

- Во время работы возможно возникновение отдачи при контакте режущего ножа с твердыми посторонними предметами. В этом случае может произойти потеря контроля над инструментом, и как следствие возможна опасность получения травмы.
- Возникновению отдачи способствует погнутый или тупой режущий нож. В труднодоступных для обзора местах (например, под кустарниками) возникновение такой ситуации более вероятно.
- При использовании режущего ножа толщина скашиваемой травы или мелкого кустарника не должна превышать 10 мм, в противном случае может ощущаться резкая отдача.
- Запрещается предпринимать самостоятельные попытки остановки вращающегося ножа. Выключайте инструмент только выключателем двигателя.
- Не используйте высокие обороты двигателя, если не производите скашивание.
- При случайном ударе режущим ножом в процессе работы о посторонний предмет немедленно остановите двигатель и проверьте изделие на наличие повреждений. Последующий запуск двигателя проводите только после устранения всех повреждений.
- Категорически запрещается использовать изделие с согнутым, тупым или имеющим трещины режущим ножом.
- Запрещается заточивать режущий нож. Заточка режущего ножа может привести к его изгибу и разбалансировке, что увеличивает опасность получения травм при работе. Замените тупой режущий нож новым.
- При возникновении повышенной вибрации НЕМЕДЛЕННО остановите двигатель.
- Повышенный уровень вибрации является признаком неисправности инструмента. Перед продолжением работы проверьте наличие и надежность затяжки болтов и гаек. Обратитесь в сервисный центр, для устранения причин поломки инструмента.

Техника безопасности

- **Внимание! Помните – выхлопные газы ядовиты!**
- Никогда не используйте бензиновый триммер в закрытом помещении, это может вызвать потерю сознания и даже смерть. Используйте инструмент только на открытом пространстве.
- **Внимание! Топливо огнеопасно и ядовито!**
- Всегда выключайте двигатель, перед заправкой топливом. Производите заправку при остывшем двигателе.
- Не храните триммер с заправленным топливным баком внутри помещений, с потенциальными источниками тепла или огня.
- Никогда не заправляйте топливо около открытого огня.

- Не курите во время заправки топливного бака.
- Старайтесь при заправке не пролить топливо на корпус триммера. Обязательно удаляйте пятна топлива с корпуса инструмента, перед его включением.
- При попадании топлива в глаза или рот, промойте место большим количеством воды и немедленно обратитесь к врачу. При попадании топлива на кожу или одежду, промойте места попадания водой с мылом и смените одежду.
- При перевозке триммер должен находиться с опустошенным топливным баком.
- Помните: при сильном наклоне топливо может вытечь из карбюратора или топливного бака.
- **Внимание! Двигатель и глушитель могут быть горячими!**
- Не размещайте огнеопасные материалы около триммера во время его работы.

Меры безопасности при обслуживании, ремонте, хранении

- При обслуживании инструмента, используйте только рекомендованные вспомогательные материалы.
- Проверку и ремонт инструмента производите только в сервисном центре.
- При хранении и транспортировке триммера, следует полностью опорожнить топливный бак.
- Храните инструмент в чистом, сухом и недоступном для детей месте.

Технические характеристики

Характеристики	GVC 1500	GVC 1800	GVC 2000
Двигатель	2-х тактный, с воздушным охлаждением		
Тип зажигания	Электронный, бесконтактный		
Объем двигателя, см ³	42.7	52	52
Зазор свечи зажигания, мм	~ 0.7		
Мощность двигателя, кВт	1.3	1.5	1.85
Топливо	Бензин АИ-92		

Характеристики	GBC 1500	GBC 1800	GBC 2000
Топливная смесь (бензин/масло)	25:1		
Класс масла	SAE M/F4 API TC		
Стартер	Ручной		
Приводной вал	Жесткий, цельнометаллический		
Ширина захвата (нож/леска), мм	255/400		

Устройство и составные части

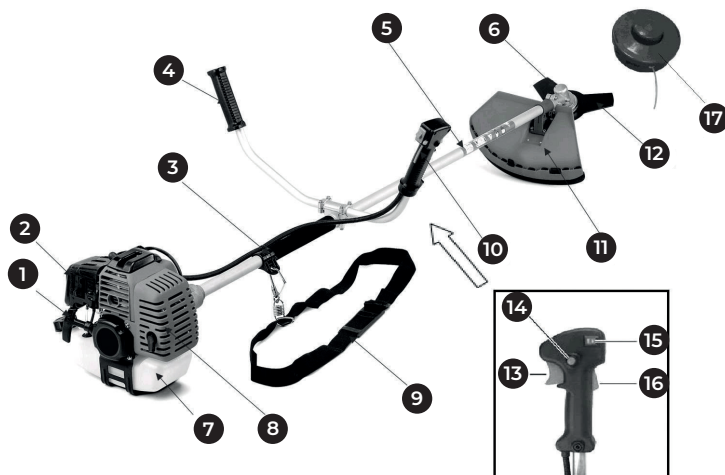

- | | |
|---|--|
| 1. Рукоятка стартера | 10. Рукоятка управления |
| 2. Рычаг управления воздушной заслонкой | 11. Защитный кожух |
| 3. Скоба крепления ремня | 12. Режущий нож |
| 4. Левая рукоятка | 13. Курок управления дроссельной заслонкой |
| 5. Штанга | 14. Фиксатор курка управления |
| 6. Нижний редуктор | 15. Выключатель зажигания |
| 7. Топливный бак | 16. Блокиратор случайного пуска |
| 8. Глушитель | 17. Катушка с леской |
| 9. Плечевой ремень | |

Топливная смесь

- Для приготовления топливной смеси необходимо использовать высококачественное масло, предназначенное для 2-х тактных двигателей с воздушным охлаждением, соответствующее классификации API ТВ или API ТС.
- Запрещается использование масла, предназначенного для 2-х тактных двигателей с водяным охлаждением (для лодочных моторов), а также масла, не сертифицированного по классификации API (JASO), т.к. такое использование может привести к работе двигателя в условиях недостаточной смазки и повреждению поршневой группы (задиры поршня и цилиндра).



ВНИМАНИЕ! Никогда не используйте бензин без добавки масла. Это приведет к поломке, которая не подпадает под действие гарантии производителя. Всегда используйте только свежеприготовленную топливную смесь

- Смешивайте бензин с маслом для 2-тактных двигателей в чистой емкости, предназначенной только для этих целей. Тщательно взбалтывайте полученную смесь. Не храните смесь продолжительное время, качество смеси в этом случае снижается.
- Запрещено использовать топливные смеси, заготовленные более 3 суток назад.



ВНИМАНИЕ! Изготовитель не несет ответственность за надежность работы инструмента, при использовании других, не рекомендованных типов масел, неверного соблюдения пропорций их применения

- К безусловным признакам неверного применения топливной смеси относятся сильный нагар или разрушение/заклинивание поршневого кольца и/или наличие царапин и потертостей на внутренней поверхности цилиндра и поверхности поршня, разрушение и/или оплавление опорных подшипников шатуна и поршневого пальца.
- Необходимо использовать высококачественный неэтилированный бензин высокой очистки с октановым числом не менее АИ-92.

Инструкция по смешиванию бензина и масла

- При приготовлении топливной смеси необходимо использовать объемное соотношение бензин/масло 25:1.
- Для смешивания бензина с маслом использовать специальную емкость и мерную емкость с соответствующими делениями.
- Не смешивать бензин с маслом непосредственно в топливном баке изделия.

Методика смешивания бензина с маслом:

- Взять чистую емкость для приготовления топливной смеси и залить в нее полное количество масла (из расчета бензин/масло 25:1).

- Добавить половину объема бензина и тщательно перемешать получившуюся смесь.
- Добавить оставшуюся часть бензина, и еще раз тщательно перемешать получившуюся топливную смесь.

Заправка топливного бака:

- Запрещается курить во время заправки, а также подносить к топливу различные источники тепла и открытого пламени!
- Заправку триммера топливной смесью производить, расположив топливный бак в горизонтальном положении, крышкой вверх.
- Открутите крышку топливного бака. Аккуратно залейте в топливный бак заготовленную смесь.
- Старайтесь при заправке не пролить топливо на корпус триммера. Обязательно удаляйте пятна топлива с корпуса инструмента, перед его включением.
- При попадании топлива в глаза или рот, промойте место большим количеством воды и немедленно обратитесь к врачу. При попадании топлива на кожу или одежду, промойте места попадания водой с мылом и смените одежду.
- При перевозке триммер должен находиться с опустошенным топливным баком.
- Помните: при сильном наклоне топливо может вытечь из карбюратора или топливного бака.
- После выработки топливной смеси из топливного бака, необходимо дать двигателю остыть перед следующей заправкой топливной смесью.
- Смесь следует готовить из расчета на одну заправку, не следует оставлять смесь в топливном баке бензотриммера.

Эксплуатация

Перед запуском двигателя

1. Произведите полную сборку триммера.
2. Наполните топливный бак топливной смесью.
3. Поместите триммер на твердую ровную поверхность.
4. Перед запуском двигателя убедитесь, что редуктор с катушкой или с ножом не касается посторонних предметов.

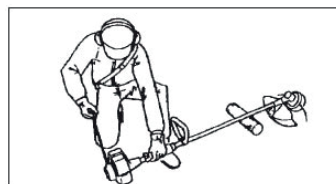

Запуск триммера

- Пять-семь раз нажмите на резиновый колпачок ручной подкачки топлива для заполнения карбюратора топливной смесью. При этом сквозь резиновый колпачок кнопки ручной подкачки топлива должна просматриваться подкачиваемая топливная смесь. Если топливная смесь не заполнила колпачок, нажать на кнопку ручной подкачки топлива еще несколько раз.
- Установите рычаг управления воздушной заслонкой карбюратора в полностью закрытое положение. Это ограничит подачу воздуха, и создаст более бензинообогащенную топливную смесь. Что облегчит запуск холодного двигателя.
- Переведите выключатель зажигания на рукоятке управления в положение «ВКЛ»
- На ручке управления нажмите курок управления дроссельной заслонкой (13) и зафиксируйте его фиксатором курка (14).
- Придерживайте триммер одной рукой, свободной рукой плавно потяните шнур стартера, пока барабан стартера не войдет в зацепление с собачками храпового механизма. Только после этого сделайте плавный резкий, но не длинный рывок. При этом шнур вытягивается примерно на 2/3 длины.
- Плавно, не отбрасывая рукоятку, опустить руку вниз, позволив шнуру вновь вернуться в барабан.
- Основной причиной трудностей при первом запуске бензотриммера является наличие воздуха в топливной системе. По этой причине первые 2-3 рывка прокачивают топливо и устраняют воздушную пробку в топливопроводе.
- Как правило, после первых трех рывков стартера, когда топливо поступит в камеру сгорания, двигатель должен завестись.
- Дайте двигателю прогреться 5-10 секунд.
- Рычаг воздушной заслонки переведите в положение «открыто», затем нажмите на курок газа для разблокировки.
- Если двигатель прогрет, включите триммер и выполните те же процедуры, что и при холодном запуске, только не нажимая на насос. Воздушная заслонка должна находиться в положении «открыто».
- После запуска дайте двигателю поработать несколько минут на холостом ходу.
- Надавите на курок дросселя, постепенно увеличивая нажим, двигатель начнет увеличивать обороты.

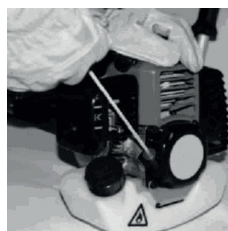
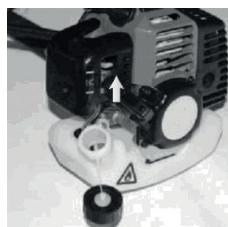



ВНИМАНИЕ! Не прикладывайте излишней силы к рывку ручным стартером, особенно когда шнур вытянут на всю длину. Существует вероятность механического повреждения стартерной группы. Ключевым фактором в ручном запуске является не сила, вытягивающая трос на полную длину, а резкость рывка, которая вытягивает трос, не более чем $\frac{2}{3}$ его длины

- Ваш триммер оборудован системой полуавтоматической подачи лески. Во время работы триммера на максимальных оборотах. Слегка ударьте триммерной катушкой по земле, длина режущей лески увеличится примерно на 25 миллиметров.

Остановка двигателя

- Отпустить рычаг управления дроссельной заслонкой. Двигатель должен немного остыть, работая на холостых оборотах 1-2 минуты.
- Перевести выключатель зажигания по направлению стрелки, указанной на рукоятке управления, в положение «STOP».



ПРЕДУПРЕЖДЕНИЕ! После выработки топливной смеси из топливного бака необходимо дать двигателю остыть перед следующей заправкой топливной смесью

- После окончания работ в топливном баке может остаться неизрасходованная топливная смесь. Обязательно слейте ее в канистру. Не допускается оставлять топливную смесь в баке триммера более чем на 12 часов. Это может привести к нестабильной работе двигателя.
- Используйте только триммерную леску рекомендованную производителем. Диаметр лески не должен превышать 2,4 миллиметра.

Работа с триммером



ПРЕДУПРЕЖДЕНИЕ! При работе с изделием, для предотвращения возможности получения травм, из-за вылетающих из-под рабочего органа предметов, следует всегда надевать защитные очки и перчатки

- Перед скашиванием травы тщательно осмотреть рабочий участок и освободить его от посторонних предметов, включая осколки стекла, куски проволоки, арматура, камни и т.д., т.к. они могут повредить изделие или нанести травму пользователю и окружающим.
- Не перегружать двигатель изделия. Скашивать траву следует кончиками триммерной лески, т.к. скашивание всей длиной триммерной лески уменьшает эффективность работы изделия и может привести к перегрузке двигателя.

- Для предупреждения преждевременного износа триммерной лески, скашивание травы высотой более 20 см следует производить несколькими заходами, сверху вниз. Это предотвратит наматывание травы на катушку изделия. При наматывании травы на катушку остановить двигатель и освободить ее от травы.
- В процессе работы при скашивании травы высотой менее 20 см. держать изделие таким образом, чтобы оно было наклонено вперед - в сторону рабочей зоны (зоны, в которой должно осуществляться скашивание), что обеспечит наибольшую эффективность скашивания.
- В процессе работы триммерная леска постепенно изнашивается и укорачивается, что уменьшает ширину обработки травы. Если не увеличивать длину триммерную леску (не выпускать ее из катушки), то она может укоротиться настолько, что ее концы окажутся внутри катушки. Если все же это произошло, необходимо остановить двигатель. После этого разобрать катушку, пропустить концы триммерной лески через выходные отверстия в корпусе катушки и вновь собрать катушку.
- Не допускать касания катушки и триммерной лески проволоки, камней, бордюров, твердых покрытий дорожек, заборов и т.д., т.к. это будет приводить к преждевременному износу (укорачиванию) триммерной лески, повреждению катушки или получению травм пользователем. Не допускать касания рабочим органом стволов деревьев, кустарников и других насаждений для предотвращения их повреждения.

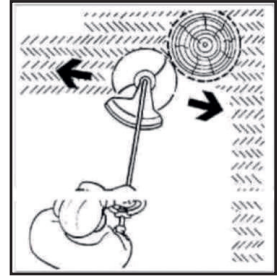

Нож-ограничитель длины лески

- Защитный кожух снабжен ножом ограничителя длины триммерной лески.
- При работе с изделием рекомендуется устанавливать максимально допустимую длину триммерной лески (до длины, при которой происходит ее обрезание ножом ограничителя длины лески). При этом достигается максимальная производительность изделия по скашиванию травы.
- Увеличение скорости вращения катушки с триммерной леской (можно определить по изменению звука работы двигателя) свидетельствует о том, что триммерная леска укоротилась. При этом следует ее выпустить для обеспечения максимальной производительности изделия.



ВНИМАНИЕ! При работе запрещается, опираться нажимной головкой о поверхность земли. запрещается снимать нож ограничителя длины триммерной лески с защитного кожуха

Замена триммерной лески

1. Убедитесь, что двигатель полностью остановился, т.к. вращающаяся катушка стриммерной леской может причинить травмы пользователю и окружающим.
2. Снимите катушку с изделия.
3. Снимите крышку катушки, для чего нужно освободить ее из фиксаторов, нажав

пальцами на соответствующие места (ограничены направляющими) на корпусе катушки.

4. Извлеките шпульку и пружину из катушки.
5. Тщательно очистите катушку и шпульку, осмотрите их на предмет наличия повреждений и износа.
6. Подготовьте отрезок триммерной лески длиной примерно 6 метров и сложите его пополам.
7. Вставьте триммерную леску в месте перегиба в центральный паз, расположенный на средней направляющей шпульки.
8. Удерживая левой рукой головку шпульки, намотайте триммерную леску ровными плотными слоями на шпульку в направлении по часовой стрелке (со стороны, противоположной головке).



ПРИМЕЧАНИЕ! Оставьте свободными концы триммерной лески длиной примерно по 15 см

9. Зафиксируйте один отрезок триммерной лески в пазе, расположенном во внешней направляющей шпульки.
10. Аналогичным образом зафиксируйте второй отрезок лески в противоположном пазе, расположенном во внешней направляющей шпульки.
11. Пропустите концы отрезков триммерной лески в отверстия, расположенные в катушке.
12. Установите пружину и шпульку в катушку.
13. Поочередно потяните за концы отрезков триммерной лески, для освобождения их из удерживающих пазов внешней направляющей шпульки.
14. Установите крышку на место, совместив фиксаторы катушки с прорезями крышки катушки.
15. Поочередно нажмите на крышку катушки в местах расположения фиксаторов, закрепите ее.
16. Установите катушку на изделие.

Техническое обслуживание



ВНИМАНИЕ! Все работы по проведению технического обслуживания инструмента выполнять только при выключенном двигателе!

Периодичность обслуживания

- Внимательное отношение к профилактическому обслуживанию, регулярные проверки, осмотр и уход продлевают срок службы и повышают эффективность работы триммера.
- Руководствуйтесь следующим графиком технического обслуживания. Не забывайте учитывать, что при определенных тяжелых условиях работы очистка, регулировка и замена деталей должны осуществляться чаще, чем указано в таблице.

Периодичность	Вид обслуживания
Каждые 10 часов работы	Провести обслуживание воздушного фильтра. Производить смазку редуктора маслом
Каждые 50 часов работы или 1 раз в сезон	Проверить состояние свечи зажигания
Один раз в год	Заменить топливный фильтр
При необходимости	Очистить корпус двигателя

Перед каждым использованием:

- Проверить надежность затяжки резьбовых соединений. При необходимости - подтянуть.
- Проверить состояние защитного кожуха, ножа, катушки и иных узлов на предмет повреждения и работоспособности.

Замена свечи зажигания

- Остановите двигатель и убедитесь в том, что он остыл. Отсоедините колпачок высоковольтного провода от свечи зажигания.
- Очистите зону вокруг свечи.
- Замените неисправную или грязную свечу зажигания, а также свечу зажигания с треснутым изолятором.
- Установите зазор между электродами около 0.5-0.7 мм, используя измерительный щуп.
- Надежно закрутите свечу зажигания в цилиндр, при этом используйте трубчатый свечной ключ.



ВНИМАНИЕ! Запрещается прокалывать, скоблить или очищать песком электроды свечи зажигания. При необходимости очистить электроды щеткой и продуть сжатым воздухом

Замена топливного фильтра

- Заменяйте топливный фильтр один раз в сезон, используя для его извлечения из горловины топливного бака проволоку, крюк.

Очистка воздушного фильтра

Грязный воздушный фильтр уменьшает поступление воздуха в карбюратор, изменяя соотношение воздушно-топливной смеси. Это приводит к образованию нагара и повреждению двигателя.

Производить очистку или замену поролонового элемента воздушного фильтра необходимо каждые 5-10 часов работы. Состояние воздушного фильтра является одним из основных условий надежной работы двигателя.

1. Снимите крышку воздушного фильтра и извлеките поролоновый воздушный фильтр.
2. Промойте воздушный фильтр в теплом мыльном растворе или в растворе воды с моющим средством, затем в чистой теплой воде.
3. Тщательно его высушите.
4. Пропитайте поролоновый воздушный фильтр небольшим количеством чистого масла (использовать масло, применяемое для приготовления топливной смеси).
5. Тщательно отожмите воздушный фильтр, удалив излишки масла.
6. Установите поролоновый воздушный фильтр и крышку воздушного фильтра на место.



ВНИМАНИЕ! Запрещается эксплуатация триммера без установленного воздушного фильтра и крышки воздушного фильтра

Обслуживание редуктора

1. Раз в три месяца проверяйте наличие смазки в редукторе. При необходимости надо сменить смазку или обратиться в авторизованный сервисный центр.
2. Следите за отсутствием травы, листьев и другого мусора между редуктором, защитным кожухом, триммерной головкой или диском. Несвоевременная очистка и смазка приведет к повреждению этих деталей.

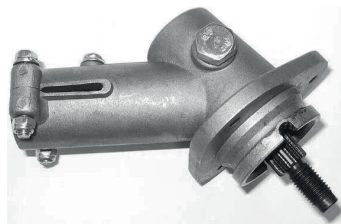

Регулировка холостого хода

1. Винт (1), регулирует скорость вращения двигателя на холостом ходу. Если вы повернете винт направо, обороты возрастут, если налево - уменьшатся. Если на холостом ходу режущий диск вращается, то обороты следует снизить.
2. Если двигатель глохнет, обороты следует увеличить.
3. Добейтесь положения, при котором двигатель работает устойчиво, а режущий диск не вращается.
4. Регулировка холостого хода производится при полностью прогревом двигателя (1-2) минуты и полностью открытой воздушной заслонке карбюратора.

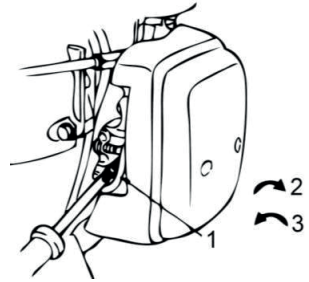

Система охлаждения

- При загрязнении охлаждающих отверстий продуктами покоса и масляным шламом используйте для очистки кисточку и/или баллон со сжатым воздухом. Грязные ребра цилиндра двигателя могут стать причиной его перегрева и поломки. Регулярно очищайте от загрязнений ребра цилиндров кисточкой и/или сжатым воздухом.

Глушитель

- В зависимости от использования триммера необходимо чистить глушитель двигателя.
- Загрязненный искрогаситель может отрицательно сказаться на мощности двигателя и качестве покоса.

Правила очистки и хранения триммера

- В случае необходимости хранения триммера более 30 дней необходима его консервация. Если не будут соблюдены инструкции по консервации, оставшееся в карбюраторе топливо испарится, оставляя вязкий желеобразный осадок. Это впоследствии приведет к трудному запуску двигателя и связанного с этим ремонтам.

Консервация триммера

1. Опустошите топливный бак. Запустите двигатель и дайте ему поработать, пока он не остановится, чтобы из карбюратора испарилось топливо. Дайте двигателю остыть. С помощью ключа для свечей снимите свечу зажигания.
2. Добавьте 1 ложку чистого масла (около 20 мл) для 2-тактовых двигателей внутрь. Медленным движением потяните шнур стартера, чтобы внутренние компоненты покрылись маслом. Вставьте обратно свечу зажигания.
3. Храните триммер в разобранном состоянии, в упаковке, в сухом месте, вдали

от возможных источников воспламенения, таких как печь, газовый бойлер, и пр.

Подготовка триммера к работе после консервации

1. Снимите свечу зажигания.
2. Почистите и отрегулируйте зазоры свечи зажигания или вставьте новую свечу
3. Соберите и подготовьте триммер к работе.
4. Заправьте бак подходящей топливной смесью

Возможные неисправности

Неисправность	Причина	Способы устранения
Двигатель не запускается	Выключатель зажигания находится в положении STOP «Выключено»	Перевести выключатель зажигания по направлению, обратному указанному стрелкой на рукоятке управления
	Пустой топливный бак	Залить чистую, свежую топливную смесь в топливный бак
	Резиновый колпачок ручной подкачки топлива нажат	Полностью до упора нажать резиновый колпачок ручной подкачки топлива 5-7 раз
	Карбюратор переливает топливо (из-за неправильного порядка запуска)	Повторить процедуру запуска, установив рычаг управления воздушной заслонкой карбюратора в положение 1 * 1 («Полностью открытое»)
	Старая или неправильно приготовленная топливная смесь	Слить топливную смесь из топливного бака. Залить чистую, свежую топливную смесь
	Неисправна свеча зажигания	Очистить или заменить свечу зажигания
Двигатель неустойчиво работает на холостом ходу	Грязный воздушный фильтр	Очистить или заменить воздушный фильтр
	Старая или неправильно приготовленная топливная смесь	Слить топливную смесь из топливного бака. Залить чистую, свежую топливную смесь

Неисправность	Причина	Способы устранения
Двигатель не набирает обороты	Старая или неправильно приготовленная топливная смесь	Слить топливную смесь из топливного бака. Залить чистую, свежую топливную смесь
	Рабочий орган изделия заблокирован посторонними предметами	Остановить двигатель и очистить рабочий орган
Двигатель не развивает необходимую мощность	Грязный воздушный фильтр	Очистить или заменить воздушный фильтр
	Старая или неправильно приготовленная топливная смесь	Слить топливную смесь из топливного бака. Залить чистую, свежую топливную смесь

Гарантийные условия

Предприятие-изготовитель гарантирует безотказную работу инструмента в течение 12 месяцев со дня продажи при условии соблюдения потребителем правил хранения и эксплуатации.

Если в течение гарантийного срока неисправность инструмента произошла по вине изготовителя - производится гарантийный ремонт заводом-изготовителем.

Гарантийный ремонт не производится и претензии не принимаются в случае:

- Отсутствия в гарантийном свидетельстве штампа торгующей организации и даты продажи
- Повреждения инструмента при транспортировке и эксплуатации
- Не соблюдения условий эксплуатации
- Превышения сроков и нарушения условий хранения.

Правила хранения и утилизации электроинструмента

Хранение

Рекомендуется хранить и транспортировать инструмент в специальной упаковке (кейсе) или иным способом, обеспечивающим защиту от загрязнения, повреждений, воздействия влаги, прямых солнечных лучей, высоких температур или резкого их изменения.

Сроки хранения, службы. Ресурс и утилизация

- Срок хранения изделия составляет 10 (десять) лет при соблюдении условий хранения, указанных в данном руководстве по эксплуатации. Срок хранения исчисляется с даты производства изделия. По окончании этого срока вне зависимости от технического состояния изделия хранение должно быть прекращено и принято решение о проверке технического состояния изделия, направлении в ремонт или утилизации и об установлении нового срока хранения. Дата изготовления указана на этикетке инструмента.
- Срок службы изделия составляет 5 (пять) лет при соблюдении условий хранения и правил эксплуатации, а также правильности сборки и монтажа инструмента, указанных в данном руководстве по эксплуатации. Срок службы исчисляется с даты продажи изделия.
- По истечению срока службы или после достижения назначенного ресурса, инструмент не должен использоваться и подлежит утилизации без нанесения экологического ущерба окружающей среде, в соответствии с нормами и правилами, действующими на территории государства-члена Евразийского Экономического Союза, на которой осуществляется утилизация данного инструмента.
- Утилизация инструмента и комплектующих узлов заключается в его полной разборке и последующей сортировке по видам материалов и веществ, для последующей переплавки или использования при вторичной переработке.
- Данный инструмент и комплектующие узлы изготовлены из безопасных для окружающей среды и здоровья человека материалов и веществ. Тем не менее, для предотвращения негативного воздействия на окружающую среду, по окончании использования инструмента (истечению срока службы) или его непригодности к дальнейшей эксплуатации, инструмент подлежит сдаче в приемные пункты по переработке металлолома и пластмасс.

Қолданылу аясы

Бензинді триммер (бұдан әрі мәтін бойынша – триммер, бұйым, құрал сияқты техникалық атаулары қолданылуы мүмкін) шөп пен ұсақ бұталарды кесу және бір қалыпқа кетіруге арналған. Триммердің қолдану орны - көгалдар, гүлзарлар, бақша учаскелері сияқты ашық жер телімдері.

Қауіпсіздік ережелері

Жалпы қауіпсіздік ережелері

- Қауіпсіздік ережелерін мұқият оқып, онда баяндалған нұсқауларды орындаңыз. Төменде келтірілген ережелерді сақтамау ауыр жарақаттарға әкелуі мүмкін.
- Қауіпсіздік мақсатында 18 жасқа толмаған балалар, сондай-ақ осы Ережелермен таныспаған адамдар құралды пайдаланбауы тиіс.
- Триммерді пайдаланушының нұсқаулығында көрсетілген тікелей мақсаты бойынша ғана пайдаланыңыз.
- Егер Сіздің құралмен жұмыс істеу дағдыларыңыз болмаса, алдын ала маман немесе тәжірибелі пайдаланушыдан кеңес алу жөн.
- Құрал физикалық, сезу немесе ақыл-ой қабілеті төмен адамдардың (балаларды қоса алғанда) пайдалануына немесе оларда тиісті тәжірибе мен білімі болмаған жағдайда, сондай-ақ олар бақылау астында болмаса немесе олардың қауіпсіздігіне жауапты адам тарапынан құралды пайдалану туралы нұсқауы берілмесе, пайдалануына арналмаған.
- Балалардың құралмен ойнауға жол берілмеуі үшін бақылауда болуы керек.
- **Назар аударыңыз! Есіңізде болсын: триммермен жұмыс істеу кезінде ерекше мұқият әрі абай болу керек!**

Жұмыс аймағы

- **Есіңізде болсын! Сіз жұмыс орнындағы қауіпсіздік үшін жауап бересіз!**
- Жұмыс орнының айналасындағы қоршаған ортаны бақылаңыз. Механизмдердің шуынан естілмейтін ықтимал қауіптердің болуын тексеріңіз.
- Жақын жерде бөтен адамдар (сіздің жұмысыңыз туралы хабардар емес) мен жануарлардың болмауын қадағалаңыз. Жақсы жарық түсу жағдайында ғана жұмыс істеңіз немесе жұмыс орнын жеткілікті жарықтандырумен қамтамасыз етіңіз.
- Көпшіліктің демалысы уақытында тыныштықты сақтаңыз.
- Қоршаған ортаны қорғау мақсатында жанармай мен майдың топыраққа түспеуіне назар аудару керек.

- Жалғыз жұмыс істеуге кеңес берілмейді; триммер операторының көмекшісі болжалды жазатайым жағдайда алғашқы көмек көрсету үшін әрқашан жақын болуы тиіс.
- Бөгде адамдар жұмыс істеп тұрған бұйымнан кемінде 15 метр қашықтықта болуы тиіс.
- жұмыс алаңын мұқият қарап, оны әйнек сынықтарын, сым кесектерін, арматураны, тастарды және т.б. қоса алғанда, бөгде заттардан босату қажет, себебі олар бұйымды зақымдауы немесе пайдаланушыға және қоршаған ортаға зақым келтіруі мүмкін.
- Назар аударыңыз! Бұйыммен жұмыс істегенде болжалды бас, қол және аяқ жарақаттарынан сақ болыңыз.

Сыртқы бақылау

Триммерді пайдаланар алдында әркез зақымданудың болмауы тұрғысынан оны сырттай қарап шығыңыз. Мыналарға:

- Жанармайдың болжалды ағып кетуі, жылжымалы тетіктердің, әсіресе триммерлік жібі бар шарғысы мен кескіш пышақтың бекітілуін, газ иінтірегі жұмысының бірқалыпты болуы және осы иінтіректің бұғатталуына ерекше назар аудару керек. Басқару тұтқаларының таза және құрғақ екенін тексеру керек.

Қорғаныс қаптамасының дұрыс орналасуын және орнатылуын тексеріңіз. Ақаулығы бар құралды пайдаланбаңыз!



НАЗАР АУДАРЫҢЫЗ! Триммерді, егер оның басқару құрылғылары, қорғаныс және бұғаттау құрылғылары бүлінген, тозған немесе жойылған болса пайдалануға тыйым салынады!



НАЗАР АУДАРЫҢЫЗ! Суррогатты бұғаттауды, мысалы, іске қосу пернесін (батырмасын) оқшаулау таспасымен байлап пайдалануға тыйым салынады!



НАЗАР АУДАРЫҢЫЗ! Құралдың ішкі құрылысын өзгертпеңіз!

Мерзімінен бұрын істен шығуды болдырмау үшін триммердің ішкі құрылысына өзгерістер жасамаңыз. Қозғалтқыштың айналым реттегішінің зауытта қойылған параметрлерін ешқашан өзгертпеңіз. Қалыпты зауыттық баптауларға қатысты ұлғайтылған айналымдар кезінде қозғалтқыш жұмысы құралдың істен шығуына немесе кепілдік жағдай ретінде қарастырылмайтын қауіпті жағдайдың туындауына әкеп соғуы мүмкін.

Пайдалану кезіндегі қауіпсіздік шаралары



НАЗАР АУДАРЫҢЫЗ! Жұмыс кезінде арнайы қорғаныс жабдықтарын пайдалану қажет!

- Жұмыс уақытында арнайы қорғайтын киім-кешекті пайдалану қажет!
- Көз бен бетті қорғау құралдарын міндетті түрде қолданыңыз! Қорғаныс бетпердесі, қолғаптар, дулыға немесе бетке арналған каска және арнайы қорғаныш көзілдірік жұмыс кезінде адамның басын, көзін және бетін жарақаттан және жұмыстардан ұшатын жаңқалар мен ұсақ бұталардың бұтақтарынан сақтайды.
- Киім денеге тығыз жабысып, бірақ қимылдауға бөгет жасамауы тиіс. Бұтақтар мен шыбықтарға іліне алатын бос киім мен әшекейлерді киюге болмайды. Ұзын шашыңыз болса, жинап тастаңыз.
- Есту қабілетін қорғау құралдарын міндетті түрде қолданыңыз! Шудың орташа мәні адамдардың денсаулығына қауіп төндірмейтініне қарамастан, есту органдарын қорғау құралдарын пайдалану (құлаққаптар, беруштар және т.б.); бас қорғау құралдарын - дулыға, касканы пайдалануға кеңес беріледі.
- Триммерді пайдалана отырып, жұмыс істегенде, жоғары қонышы, табаны сырғанамайтын және мықты ұшы бар аяқ киім кию керек. Мұндай аяқ киім жарақаттан қорғайды, сонымен қатар жұмыскердің тұрақты дене қалпын қамтамасыз етеді.



НАЗАР АУДАРЫҢЫЗ! Құралдың инерция бойынша қозғалатын бөліктерін өшіргеннен кейін толық тоқтауын күтіңіз, оларды қолмен тоқтатуға тырыспаңыз!

- Құралға шамадан тыс жүк салмаңыз, ол техникалық сипаттамаларда көрсетілген параметрлерді сақтаған кезде ғана сенімді және қауіпсіз жұмыс істейді. Қызып кетпеуі үшін, үзілістермен жұмыс істеңіз.
- Қозғалтқыш корпусындағы желдеткіш тесіктер (ойықтар) әрқашан ашық және таза болуын қадағалаңыз.



НАЗАР АУДАРЫҢЫЗ! Жинақы және жауапкершілікпен жұмыс жасаңыз! Егер сіз шаршап, сондай-ақ адам реакциясын төмендететін алкогольдің немесе дәрілік және басқа да заттардың әсерінде болсаңыз, триммерді пайдаланбаңыз!

- Жұмыс басталар алдында басқару тұтқасын жұмыс кезінде барынша қолайлылықты қамтамасыз ететін қалпына орнатыңыз.
- Жұмыс кезінде ыңғайлы, тұрақты, Сіз үнемі бақылайтын дене қалпыңызды сақтаңыз.

- Сіздің дене мүшелеріңізді құрал-сайманның қозғалмалы бөліктерімен болжалды жанасулардан сақтаңыз.
- Өзіңіздің шаршап тұрған күйіңізді бақылаңыз.
- Жұмыс кезінде демалу үшін міндетті түрде үзіліс жасаңыз. Шаршау зейіннің төмендеуіне әкеледі. Әсіресе жұмыс соңында триммерді пайдалану кезінде мұқият болу керек. Барлық жұмыс операцияларын байсалдылықпен және саналы түрде орындау қажет. Оператор бөгде адамдардың қауіпсіздігіне де жауап береді.
- Шамадан тыс дірілге ұшыраған, қан айналымы жеткіліксіз адамдар қан тамырларына немесе жүйке жүйесіне зиян келтіруі мүмкін. Жұмыс астап тұрған құралдың дірілдеуі келесі белгілерге себеп болуы мүмкін: саусақтардың, қолдардың немесе білектердің қатып қалуы (сезімталдықтың жоқ болуы), шаншу, ауырсыну, тері түсінің өзгеруі. Егер осы белгілердің кез келгені байқалса, дереу жұмысыңызды тоқтатып, дәрігерге хабарласыңыз.

Бензинді триммерді қауіпсіз пайдалану бойынша қосымша шаралар

- Бір өңделетін учаскеден екіншісіне ауысқан кезде, сондай-ақ жұмыста үзіліс болған кезде құралдың қозғалтқышын сөндіріңіз.
- Триммерлік жібі бар шарғының жағдайын мезгіл-мезгіл тексеріңіз. Ақаулы бөлшектерді жаңаларына ауыстырыңыз. Ақаулы бөлшектерді ауыстыру үшін дайындаушы-фирма ұсынған түпнұсқа қосалқы бөлшектерді ғана пайдалануға болады. Түпнұсқа емес қосалқы бөлшектер мен керек-жарақтарды пайдалану пайдаланушының ауыр жарақаттарына, қоршаған ортаға және бұйымның зақымдануына әкелуі мүмкін.
- Триммерді қорғаныс қаптамасы жоқ, қорғаныс қаптамасы жібінің ұзындығын шектейтін пышағы жоқ немесе ол дұрыс орнатылмаған жағдайда пайдалануға тыйым салынады.
- Жұмыс аяқталғаннан кейін өнімді шабылған шөптен немесе балшықтан дереу тазалаңыз.



НАЗАР АУДАРЫҢЫЗ! Шарғыда триммерлік жібі ретінде қандай да бір металл заттарды (сым, арқауланған жіп және т. б.) пайдалануға тыйым салынады.)

- Жұмыс жүргізілетін аумақты мұқият тексеріңіз. Триммерлік жіп немесе кесетін пышақтың жүзінің астына түсетін және бұйым жұмысы кезінде астына түсіп, лақтырылып тастай алатын барлық бөгде заттарды (тастар, шыны, сым шегері, серіппелер және т.б.) алып тастаңыз.

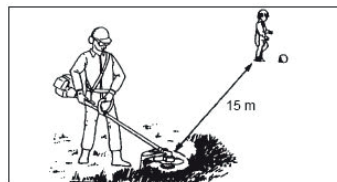

- Жұмыс жоспарланған жерден 15 м қашықтықта бөгде адамдар мен жануарлар жоқ екеніне көз жеткізіңіз, өйткені олар құралдың жұмыс механизмдерінің астынан бөгде заттардың ұшып кетуі нәтижесінде жарақат алуы мүмкін.
- Триммерді тәуліктің жарық уақытында немесе жақсы жасанды жарық болған кезде пайдаланыңыз.
- Жұмыс барысында құралды алдыңғы және артқы тұтқасынан міндетті түрде екі қолмен ұстаңыз.
- Қолыңызды, бетіңізді және аяқтарыңызды бұйымның қозғалатын бөліктерінен қашықтықта орналастырыңыз. Бұйым жұмыс істеп тұрған кезде триммерлі жібі немесе кесетін пышағы бар шарғыға жанасуға немесе оларды тоқтатуға тырысуға қатаң тыйым салынады.

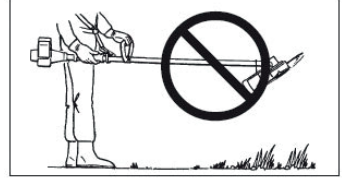

НАЗАР АУДАРЫҢЫЗ! Жұмыс кезінде триммерді белдік деңгейінен жоғары көтеруге тыйым салынады!

- Күйікті болдырмау үшін жұмыс барысында қозғалтқышқа, бәсеңдеткішке немесе редукторға тиіспеңіз. Бұл бөліктер жұмыс процесінде қатты қызады және қозғалтқыш тоқтағаннан кейін біраз уақыт бойы ыстық күйінде қалады.
- Бөгде заттармен соқтығысқанда қозғалтқышты дереу тоқтатып, бұйым зақымдалуының бар-жоғын тексеріңіз. Барлық зақымдануларды жойғаннан кейін ғана қозғалтқышты іске қосыңыз. Бұйымның бөліктер зақымдалған немесе жоқ болған кезде оны қолданбаңыз.
- Құралға қызмет көрсету, жөндеу, триммер жібі бар шарғыны немесе кесетін пышақты ауыстыру алдында бұйымның қозғалтқышын әрдайым тоқтатыңыз.

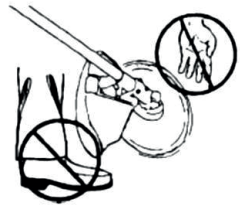

НАЗАР АУДАРЫҢЫЗ! Редуктордың, қозғалтқыштың, пайдаланылған сөндіргіштің корпусы жұмыс кезінде қыздырылады. Оларға тиіспеңіз! Жұмыс аяқталғаннан кейін және құралды сақтар алдында олардың суытылуын күтіңіз

Кескіш пышақпен жұмыс істеу кезіндегі қауіпсіздік ережелері

- Кескіш пышағы бар өнімді пайдаланар алдында осы бөлімнің талаптарын мұқият оқыңыз.
- Айналмалы кескіш пышақты жер бетінен 70 см астам биіктікке көтеруге қатаң тыйым салынады.

- Жұмыс кезінде кесетін пышақтың қатты бөтен заттармен түйісуі кезінде қайтарым пайда болуы мүмкін. Бұл жағдайда құралды бақылау жоғалуы мүмкін, соның салдарынан жарақат алу қаупі төнеді.
- Қайтарымның пайда болуына иілген немесе өткірлігі жоғалған кескіш пышақ ықпал етеді. Қарауға қиын жерлерде (мысалы, бұталардың астында) мұндай жағдайдың туындауы әбден мүмкін.
- Кескіш пышақты пайдаланған кезде шабылатын шөптің немесе ұсақ бұтаның қалыңдығы 10 мм-ден аспауы тиіс, әйтпесе күрт қайтарым болуы мүмкін.
- Айналмалы пышақтың тоқтауына өздігінен әрекет жасауға тыйым салынады. Құралды тек қозғалтқыштың кілтімен сөндіріңіз.
- Егер шабу жасамасаңыз, қозғалтқыштың жоғары айналымдарын пайдаланбаңыз.
- Жұмыс барысында кескіш пышақпен бөгде затқа кездейсоқ соққы кезінде қозғалтқышты дереу тоқтатыңыз және бұйымның зақымдалуының бар-жоғын тексеріңіз. Барлық зақымдануларды жойғаннан кейін қозғалтқышты іске қосыңыз.
- Иілген, доғал немесе кескіш пышағы жарылған өнімді пайдалануға қатаң тыйым салынады.
- Кесетін пышақты қайрауға тыйым салынады. Кесетін пышақты қайрау оның майысуына және теңгерім әкелуі мүмкін, бұл жұмыс кезінде жарақат алу қаупін арттырады. Кесетін пышақты жаңасына ауыстырыңыз.
- Жоғары діріл пайда болған кезде қозғалтқышты дереу тоқтатыңыз.
- Жоғары діріл деңгейі құрал ақаулығының белгісі болып табылады. Жұмысты жалғастырмас бұрын бұрандамалар мен сомындардың тартылуын және сенімділігін тексеріңіз. Құралдың сыну себептерін жою үшін қызмет көрсету орталығына хабарласыңыз.

Қауіпсіздік техникасы

- **Назар аударыңыз! Есіңізде болсын-пайдаланылған газдар улы болып табылады!**
- Жабық бөлмеде бензин триммерді ешқашан пайдаланбаңыз, бұл естен тану және тіпті өлім қаупін тудыруы мүмкін. Құралды тек ашық кеңістікте пайдаланыңыз.
- **Назар аударыңыз! Жанармайдың өрт қаупі жоғары және улы!**
- жанармай құю алдында қозғалтқышты әрдайым өшіріңіз. Суыған қозғалтқыш кезінде май құюды жүргізіңіз.
- Май құйылған жанармай бағы бар триммерді үй-жайлардың ішінде, әлеуетті жылу немесе от көздері бар жерлерде сақтамаңыз.
- Ашық от жанында ешқашан жанармай құймаңыз.
- Жанармай бағын толтыру кезінде темекі тартпаңыз.

- Май құю кезінде жанармайды триммердің корпусына төкпеуге тырысыңыз. Оны қосар алдында құрал корпусынан жанармай дақтарын алып тастаңыз.
- Көзге немесе аузына жанармай кезде, көп мөлшерде сумен жуып, дереу дәрігерге хабарласыңыз. Ал теріге немесе киімге тиген кезде, сабынды сумен жуып, киімді ауыстырыңыз.
- Триммерді тасымалдау кезінде жанармай багы бос болуы тиіс.
- Есіңізде болсын: қатты еңіс кезінде жанармай карбюратор немесе жанармай багынан ағып кетуі мүмкін.
- **Назар аударыңыз! Қозғалтқыш пен бәсеңдеткіш ыстық болуы мүмкін!**
- Жұмыс істеу кезінде өрт қауіпі материалдарды триммердің жанында орналастырмаңыз.

Қызмет көрсету, жөндеу, сақтау кезіндегі қауіпсіздік шаралары

- Құралдарға қызмет көрсету кезінде тек ұсынылған қосымша материалдарын пайдаланыңыз.
- Құралды тексеру және жөндеу тек сервис орталығында жүргізіледі.
- Триммерді сақтау және тасымалдау кезінде жанармай бағын толығымен босату керек.
- Құралды таза, құрғақ және балалардың қолы жетпейтін жерде сақтаңыз.

Техникалық сипаттамалары

Сипаттамалары	GBC 1500	GBC 1800	GBC 2000
Қозғалтқыш	2 тактты, ауамен салқындалатын		
Оталдыру түрі	Электронды, жанаспайтын		
Қозғалтқыш көлемі, см ³	42.7	52	52
Оталдыру білдегінің саңылауы, мм	~ 0.7		
Қозғалтқыш қуаты, кВт	1.3	1.5	1.85
Жанармай	Бензин АИ-92		
Жанармай қоспасы (бензин/май)	25:1		
Май сыныбы	SAE M/F4 API TC		

Сипаттамалары	GBC 1500	GBC 1800	GBC 2000
Стартер	Қолмен басқарылатын		
Жетек білігі	Қатты, тұтас металлдан жасалған		
Қамту ені (пышақ/жібі), мм	255/400		

Ішкі құрылымы мен құрамдас бөліктері

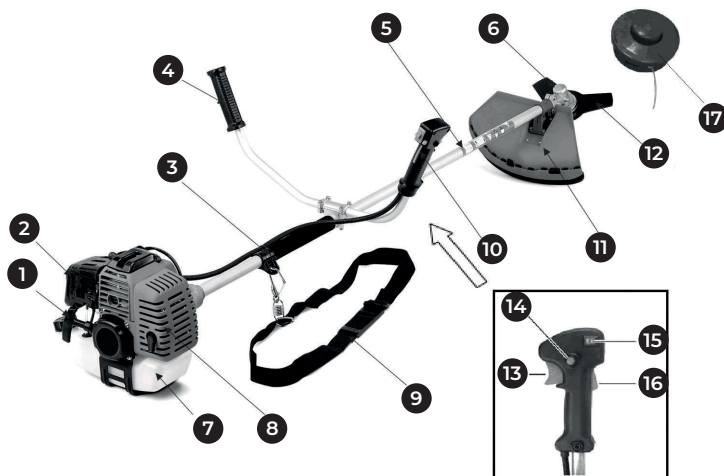

- | | |
|-----------------------------------|---|
| 1. Стартер тұтқасы | 10. Басқару тұтқасы |
| 2. Ауа жапқышын басқару иінтірегі | 11. Қорғаныс қаптамасы |
| 3. Белдікті бекіту қапсырмасы | 12. Кескіш пышақ |
| 4. Сол жағындағы тұтқасы | 13. Дроссельді жапқышты басқару шүріппесі |
| 5. Қарнақ | 14. Басқару шүріппесінің бекіткіші |
| 6. Төменгі редуктор | 15. Оталдыру сәндіргіші |
| 7. Жанармай бағы | 16. Кездейсоқ іске қосудың бұғаттаушысы |
| 8. Бәсеңдеткіш | 17. Жібі бар шарғы |
| 9. Иық белдігі | |

Жанармай қоспасы

- Жанармай қоспасын дайындау үшін API TB немесе API TC жіктеліміне сәйкес келетін ауамен салқындатылатын 2 тактілі қозғалтқышқа арналған жоғары сапалы майды пайдалану қажет.
- Сумен салқындатылатын 2 тактілі қозғалтқыштарға арналған майды (қайық моторлары үшін), сондай-ақ API (JASO) жіктелуі бойынша сертификатталмаған майды пайдалануға тыйым салынады.



НАЗАР АУДАРЫҢЫЗ! Майды қоспай бензинді ешқашан пайдаланбаңыз. Бұл өндірушінің кепілдігіне жатпайтын сынуға әкеледі. Әрқашан жаңа дайындалған жанармай қоспасын пайдаланыңыз

- Бензинді тек осы мақсаттарға арналған таза ыдыста 2-тактілі қозғалтқыштарға арналған маймен араластырыңыз. Пайда болған қоспаны мұқият шайқаңыз. Қоспаны ұзақ уақыт сақтауға болмайды, бұл жағдайда қоспаның сапасы төмендейді.
- 3 тәулік бұрын дайындалған жанармай қоспаларын пайдалануға тыйым салынады.



НАЗАР АУДАРЫҢЫЗ! Дайындаушы басқа, ұсынылмаған майлардың түрлерін пайдаланған кезде құрал жұмысының сенімділігі үшін, оларды қолдану пропорцияларын дұрыс сақтамаған кезде жауапты болмайды

- Жанармай қоспасын дұрыс қолданбаудың нақты белгілеріне күшті күйік немесе піспек сақинасын бұзу/сынуы және/немесе цилиндрдің ішкі беттерінде және піспектің бетінде сызаттар мен ысырмалардың болуы, шатун мен піспек саусағының тірек мойынтіректерінің бұзылуы және/немесе балқуы жатады.
- АИ-92-ден кем емес октан саны бар жоғары сапалы этилденбеген бензинді пайдалану қажет.

Бензин мен майды араластыру жөніндегі нұсқаулық

- Жанармай қоспасын дайындау кезінде бензиннің/майдың 25:1 көлемдік арақатынасын қолдану қажет.
- Бензинді маймен араластыру үшін арнайы ыдыс пен тиісті бөліністері бар өлшеу ыдысын пайдалану қажет.
- Бензинді бұйымның жанармай бағында тікелей маймен араластыруға болмайды.

Бензинді маймен араластыру әдістемесі:

- Жанармай қоспасын дайындау үшін таза ыдысты алып және оған майдың толық мөлшерін толтыру (бензин/май арақатынасы 25:1 есебінен).
- Бензин көлемінің жартысын қосып, алынған қоспаны мұқият араластырыңыз.
- Бензиннің қалған бөлігін қосып, тағы да мұқият алынған жанармай қоспасын араластыру.

Жанармай бағын толтыру

- Май құю кезінде темекі шегуге, сондай-ақ жанармайға әр түрлі жылу көздерін және ашық жалын әкелуге тыйым салынады!
- Триммерді жанармаймен толтыру кезінде жанармай бағын көлденең жағдайда, қақпағын көтеру керек.
- Жанармай бағының қақпағын бұраңыз. Дайындалған қоспаны жанармай бағына мұқият құйыңыз.
- Май құю кезінде жанармайды триммердің корпусына төкпеуге тырысыңыз. Жанармай дақтарын құралдың корпусынан, оны қосар алдында алып тастаңыз.
- Көзге немесе аузына жанармай тиген кезде, көп мөлшерде сумен жуып, дереу дәрігерге хабарласыңыз. Жанармай теріге немесе киімге тигенде, сабынды сумен жуып, киімді ауыстырыңыз.
- Триммерді тасымалдау кезінде босатылған жанармай бағымен болуы тиіс.
- Есіңізде болсын: қатты көлбеу кезінде жанармай карбюратордан немесе жанармай бағынан ағып кетуі мүмкін.
- Жанармай бағынан жанармай қоспасын өндіргеннен кейін келесі жанармай қоспасымен май құю алдында қозғалтқышты суыту қажет.
- Қоспаны бір рет май құю есебімен дайындау керек, қоспаны бензотриммердің жанармай бағында қалдыруға болмайды.

Пайдалану

Қозғалтқышты іске қосар алдында

- Триммерді толық құрастырыңыз.
- Жанармай бағын жанармай қоспасымен толтырыңыз.
- Триммерді қатты әрі тегіс бетке қойыңыз.
- Қозғалтқышты іске қосар алдында шарғыны немесе пышағы бар редуктордың бөгде заттарға жанаспайтынына көз жеткізіңіз.

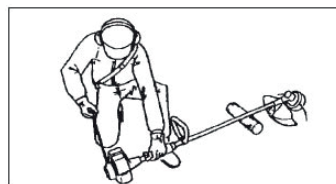

Триммерді іске қосу

- Карбюраторды жанармай қоспасымен толтыру үшін жанармай құю резеңке қалпақшасын қолмен бес-жеті рет басыңыз. Бұл ретте отынды қолмен айдау пернелерінің резеңке қалпақшасы арқылы айдалатын жанармай қоспасы көрінуі тиіс. Егер жанармай қоспасы қалпақшаны толтырмаса, жанармайды қолмен айдау батырмасын тағы бірнеше рет басыңыз.
- Карбюратордың ауа жапқышын басқару тетігін толық жабық жағдайға орнатыңыз. Бұл ауа беруді шектейді және бензинмен байытылған жанармай қоспасын жасайды. Бұл суық қозғалтқышты іске қосуды жеңілдетеді.
- Басқару тұтқасындағы оталдыру сөндіргішін «қосулы» күйіне ауыстырыңыз»
- Басқару тұтқасында дроссельді басқару шүріппесін басыңыз (13) және оны шүріппе бекіткішімен бекітіңіз (14).
- Триммерді бір қолмен ұстаңыз, бос қолыңызбен стартердің бауын, стартердің барабаны тіреуіш механизмінің ілгегіне ілінгеніне дейін баяу тартыңыз. Осыдан кейін ғана бірқалыпты дереу, бірақ ұзақ емес жұлқу жасаңыз. Бұл ретте бау ұзындығы 2/3-ге созылады.
- Тұтқасын ұстап тұрып, баудың қайтадан барабанға оралуға мүмкіндік бере отырып қолыңызды түсіріңіз.
- Бензотриммерді алғашқы іске қосу кезіндегі қиындықтардың негізгі себебі жанармай жүйесінде ауаның бар болуы болып табылады. Осы себеппен алғашқы 2-3 жұлқу арқылы жанармайды айдайды және жанармай құбырындағы ауа тығынын жояды.
- Әдетте, жанармай жану камерасына келіп түскен кезде стартердің алғашқы үш рет жұлқуынан кейін қозғалтқыш іске қосылуы тиіс.
- Қозғалтқыш 5-10 секунд жылынып тұрсын.
- Ауа жапқышының иінін «ашық» күйіне ауыстырыңыз, содан кейін бұғаттаудан шығару үшін газ шүріппесін басыңыз.
- Егер қозғалтқыш қыздырылса, триммерді қосыңыз және тек сорғыға баспай, суықтай іске қосу кезіндегі рәсімдерді орындаңыз. Ауа жапқышы «ашық» күйінде болуы тиіс.
- Іске қосқаннан кейін қозғалтқышқа бос жүрісте бірнеше минут жұмыс істеуге қалдырыңыз.
- Дроссель шүріппесіне біртіндеп қысым жасағанда, қозғалтқыш айналымын ұлғайтады.

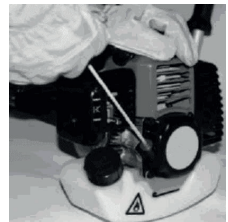
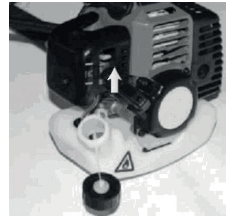
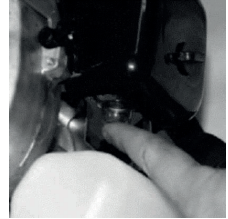



НАЗАР АУДАРЫҢЫЗ! Қолмен басқарылатын старттерді жұлқу кезінде, әсіресе сым ұзындығына созылғанда артық күш салмаңыз. Старттерлік топтың механикалық зақымдану мүмкіншілігі бар. Қолмен іске қосудағы негізгі фактор-арқанды толық ұзындыққа созатын күш емес, ал арқанды оның ұзындығының 2/3-нен артық емес созатын жұлқудың кенет болуы

- Сіздің триммеріңіз жіпті берудің жартылай автоматты беру жүйесімен жабдықталған. Триммердің ең жоғары айналымда жұмыс істеу кезінде триммерлік шарғымен жер бетіне сәл соғыңыз, кесетін жіптің ұзындығы шамамен 25 миллиметрге ұзарады.

Қозғалтқыштың тоқтауы

- Дроссельді жапқыш арқылы басқару иінтірегін босатыңыз. Қозғалтқыш 1-2 минут бос айналымда жұмыс істей отырып, аздап салқындауы керек.
- Тұтану сөндіргішін басқару тұтқасында көрсетілген бағыттама бағыты бойынша «stop» күйіне ауыстырыңыз.



ЕСКЕРТУ! Жанармай бағынан жанармай қоспасы өндіргеннен кейін қозғалтқышқа жанармай қоспасын келесі құйылу алдында суыту қажет

- Жұмыс аяқталғаннан кейін жанармай бағында жұмсалмаған жанармай қоспасы қалуы мүмкін. Оны міндетті түрде канистраға төгіңіз. Жанармай қоспасын триммер бағында 12 сағаттан артық қалдыруға болмайды. Бұл қозғалтқыштың тұрақсыз жұмысына әкелуі мүмкін.
- Тек өндіруші ұсынған триммерлік жіпті пайдаланыңыз. Жіптің диаметрі 2.4 миллиметрден аспауы тиіс.

Триммермен жұмыс жасау



ЕСКЕРТУ! Бұйыммен жұмыс істеу кезінде, жұмыс органының астынан ұшып кететін заттардың салдарынан жарақат алу мүмкіндігін болдырмау үшін, әрдайым қорғаныш көзілдіріктері мен қолғап кию керек

- Шөптерді шабар алдында жұмыс алаңын мұқият қарап, оны әйнек сынықтары, сым кесектері, арматура, тастар және т.Б. Қоса алғанда, бөгде заттардан босату қажет, өйткені олар бұйымды зақымдауы немесе пайдаланушыға және қоршаған ортаға зақым келтіруі мүмкін.
- Қозғалтқышқа шамадан тыс жүктеме түсірмеңіз. Шөптерді триммерлік жіптің ұшымен шабу керек, өйткені триммерлік жіптің бүкіл ұзындығымен шабу бұйымның жұмыс тиімділігін азайтады және қозғалтқыштың шамадан тыс жүктелуіне әкеп соғады.



ЕСКЕРТУ! Жанармай бағынан жанармай қоспасы өндіргеннен кейін қозғалтқышқа жанармай қоспасын келесі құйылу алдында суыту қажет

- Триммерлік жіптің уақытынан бұрын тозуының алдын алу үшін биіктігі 20 см асатын шөпті шабуды жоғарыдан төмен қарай бірнеше қайталау арқылы жүргізу керек. Бұл шөптің бұйым шарғысына оралып қалуын болдырмайды. Шөптердің шарғыға оралған кезде қозғалтқышты тоқтатып және оны шөптен босату қажет.
- Биіктігі 20 см - ден кем шөпті шабу кезінде жұмыс істеу барысында бұйымды, ол жұмыс аймағына (шабуға тиіс аймақ) қарай алға еңкейген етіп ұстау қажет, бұл кесудің барынша жоғары тиімділігін қамтамасыз етеді.

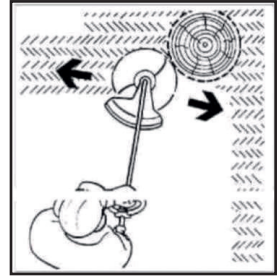

- Жұмыс барысында триммерлік жіп біртіндеп тозады және қысқарады, бұл шөптің өңдеу аумағын азайтады. Егер триммерлік жіптің ұзындығын ұлғайтпаса (оны шарғыдан шығармаса), онда ол оның ұшы шарғының ішінде болатындай қысқаруы мүмкін. Егер бұл орын алса, қозғалтқышты тоқтату қажет. Осыдан кейін шарғыны бөлшектеу, триммерлік жіптің ұштарын шарғының корпусындағы шығу тесіктері арқылы өткізіп, шарғыны қайта жинау қажет.
- Шарғының және триммерлік жіптің сымдар, тастар, бордюрлер, жолдардың қатты жабындары, дуалдар мен т.б. Тиелуіне жол бермеу керек, өйткені бұл триммерлік жіптің уақытынан бұрын тозуына (қысқаруына), шарғының зақымдануына немесе пайдаланушының жарақат алуына әкеп соқтырады. Ағаштардың, бұталардың және басқа да екпелер діңдерінің зақымдануын болдырмау үшін жұмыс органы мен жоғарыда айтылған заттардың жанасуына жол бермеңіз.

Жіп ұзындығын шектеу пышағы

- Қорғаныс қаптамасы триммерлік жіптің ұзындығын шектегіш пышақпен жабыдықталған.
- Бұйыммен жұмыс істеу кезінде триммерлік жіптің ең жоғары рұқсат етілген ұзындығын орнату ұсынылады (жіп ұзындығын шектегіштің пышағымен кесілетін ұзындыққа дейін.). Бұл ретте бұйымның шөп шабу бойынша ең жоғары өнімділігіне қол жеткізіледі.
- Триммерлік жібі бар шарғысының айналу жылдамдығының ұлғаюы (қозғалтқыш жұмысының дыбысының өзгеруі бойынша анықтауға болады) триммерлік жіптің қысқарғанын дәлелдейді. Бұл ретте оны бұйымның барынша өнімділігін қамтамасыз ету үшін шығару керек.



НАЗАР АУДАРЫҢЫЗ! Жұмыс кезінде тығыздауыш бастиектің жер бетіне сүйенуіне тыйым салынады, триммерлік жіптің ұзындығын шектейтін пышақты қорғаныс қаптамадан алуға тыйым салынады

Триммер жібін ауыстыру

1. Қозғалтқыш толығымен тоқтағанына көз жеткізіңіз, өйткені триммерлік жібі бар айналатын шарғы пайдаланушыға және қоршаған ортаға зақым келтіруі мүмкін.
2. Шарғыны бұйымнан алыңыз.
3. Шарғының қақпағын алып тастаңыз, ол үшін шарғының корпусындағы тиісті орындарға (бағыттағыштармен қоршалған) саусақтармен басу арқылы оны бекіткіштерден босату керек.
4. Шпулька мен серіппені шарғыдан шығарыңыз.
5. Шарғы және шпульканы мұқият тазалап, оларды зақымдану мен тозудың бар-жоғына қарап шығыңыз.
6. Ұзындығы шамамен 6 метр триммерлік жіптің кесіндісін дайындаңыз және оны жартылай етіп жинаңыз.
7. Триммерлік жіпті иілу орнында ортаңғы бағыттаушы шпулькада орналасқан орталық ойыққа салыңыз.
8. Сол қолмен шпульканың басын ұстап тұрып, триммерлік жіпті тегіс тығыз қабатпен шпулькаға сағат тілі бойынша бағытта ораңыз (бастың қарама-қарсы жағынан).



ЕСКЕРТПЕ! Ұзындығы шамамен 15 см-дей триммерлік жіптің ұшын бос қалдырыңыз

9. Триммерлік жіптің бір бөлігін сыртқы бағыттаушы шпулькада орналасқан ойыққа бекітіңіз.
10. Шпульканың сыртқы бағыттаушысындағы қарама-қарсы ойыққа екінші кесіндісін ұқсас етіп бекітіңіз.
11. Триммерлік жіптің кесінділері ұштарын шарғыда орналасқан тесіктерге өткізіп жіберіңіз.
12. Серіппе мен шпульканы шарғыға орнатыңыз.
13. Сыртқы бағыттаушы шпульканың ұстап тұрған ойқтардан босату үшін триммерлік жіп кесінділерінің ұштарынан кезекпен тартыңыз.
14. Шарғының бекіткіштерін шарғы қақпағының ойықтарымен үйлестіріп қақпақты орнына орнатыңыз.
15. Бекіткіштер орналасқан жерлерде шарғының қақпағын кезекпен басыңыз, оны бекітіңіз.
16. Шарғыны бұйымға орнатыңыз.

Техникалық қызмет көрсету



НАЗАР АУДАРЫҢЫЗ! Құралға техникалық қызмет көрсетуді жүргізу жөніндегі барлық жұмыстарды қозғалтқышы сөндірілген кезде ғана орындау қажет!

Қызмет көрсету мерзімділігі

- Профилактикалық қызмет көрсетуге мұқият қарау, тұрақты тексерулер, қарау және күтім қызмет мерзімін ұзартады және триммер жұмысының тиімділігін арттырады.
- Техникалық қызмет көрсетудің келесі кестесін басшылыққа алыңыз. Жұмыстың белгілі бір ауыр жағдайларында бөлшектерді тазалау, реттеу және ауыстыру кестеде көрсетілгеннен жиі жүзеге асырылуға тиіс екенін ескеруді ұмытпаңыз.

Мерзімдігі	Қызмет көрсету түрі
Жұмыстың әрбір 10 сағаты сайын	Ауа сүзгісіне қызмет көрсету. Редукторды маймен майлау
Әрбір 50 сағат жұмыс немесе маусымда 1 рет	Оталдыру білтесінің күйін тексеру
Жылына бір рет	Жанармай сүзгісін ауыстыру
Қажет болған жағдайда	Қозғалтқыш корпусын тазалау

Әрбір қолданар алдында:

- Бұрандалы қосылыстардың тартылу сенімділігін тексеру. Қажет болған жағдайда-тартыңыз.
- Қорғаныс қаптамасының, пышақтың, шарғының және өзге де тораптардың жай-күйін зақымдану және жұмыс істеу қабілеттілігіне тексеру.

Оталдыру білтесін ауыстыру

- Қозғалтқышты тоқтатыңыз және оның тоқтап қалғанына көз жеткізіңіз. Жоғары вольтты сым қалпақшасын оталдыру білтесінен ажыратыңыз.
- Білте айналасындағы аймақты тазалаңыз.
- Жарамсыз немесе лас оталдыру білтесін, сондай-ақ түтілген оқшаулағышы бар оталдыру білтесін ауыстырыңыз.
- Электродтар арасында 0.5-0.7 мм жуық саңылауды өлшеушілік сүңгі арқылы орнатыңыз.
- Оталдыру білтесін цилиндрге берік бұраңыз, бұл ретте құбырлы білте кілтін пайдаланыңыз.



НАЗАР АУДАРЫҢЫЗ! Оталдыру білтесінің электродтарын қыздыруға, қаптауға немесе тазалауға тыйым салынады. Қажет болған жағдайда электродтарды щеткамен тазалау және сығылған ауамен үрлеу қажет

Жанармай сүзгісін ауыстыру

- жанармай сүзгісін жанармай багының аузынан сым, ілгектің көмегімен алып, маусымда бір рет ауыстырыңыз.

Ауа сүзгісін тазалау

Лас ауа сүзгісі ауа мен жанармай қоспасының арақатынасын өзгерте отырып, карбюраторға ауаның түсуін азайтады. Бұл күйіктің пайда болуына және қозғалтқыштың зақымдануына әкеледі.

Ауа сүзгісінің поролонды элементін тазартуды немесе ауыстыруды әрбір 5-10 сағат сайын жүргізу қажет. Ауа сүзгісінің жағдайы қозғалтқыштың сенімді жұмысының негізгі шарты болып табылады.

1. Ауа сүзгісінің қақпағын алып, поролонды ауа сүзгісін алыңыз.
2. Ауа сүзгісін жылы сабын ерітіндісінде немесе жуу құралы бар су ерітіндісінде, содан кейін таза жылы суда жуыңыз.
3. Сүзгіні мұқият құрғатыңыз.
4. Поролонды ауа сүзгісін аз мөлшердегі таза маймен сіңдіріңіз (жанармай қоспасын дайындау үшін қолданылатын майды пайдаланыңыз).
5. Артық майды алып тастап, ауа сүзгісін жақсылап сығыңыз.
6. Поролонды ауа сүзгісін және ауа сүзгісінің қақпағын орнына орнатыңыз.



НАЗАР АУДАРЫҢЫЗ! Орнатылған ауа сүзгісі мен ауа сүзгісінің қақпағы жоқ триммерді пайдалануға тыйым салынады

Редукторға қызмет көрсету

1. Үш айда бір рет редукторда майлаудың болуын тексеріңіз. Қажет болған жағдайда майлауды ауыстыру немесе авторизацияланған сервис орталығына жүгіну қажет.
2. Редуктор, қорғаныс қаптамасы, триммерлік бастиегі немесе диск арасында жапырақтар шөбі мен басқа қоқыстың болмауын қадағалаңыз. Уақытында тазаламау және майламау осы бөлшектердің зақымдануына әкеледі.

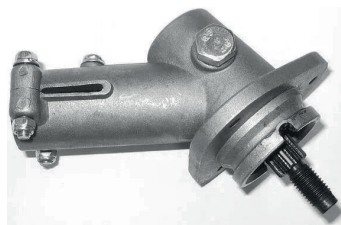

Бос жүрісті реттеу

1. Бұранда (1), қозғалтқыштың бос айналу жылдамдығын реттейді. Егер сіз бұранданы оңға бұрсаңыз, айналымдар ұлғаяды, солға қарай - азаяды. Егер бос жүрісте кескіш диск айналса, онда айналымды төмендету керек.
2. Егер қозғалтқыш тоқтап жатса, айналымды ұлғайту қажет.
3. Қозғалтқыш тұрақты жұмыс істейтін, ал кескіш диск айналмайтын қалыпқа қол жеткізіңіз.
4. Бос жүрісті реттеу толық қыздырылған қозғалтқышта (1-2) минут және карбюратордың ауа жапқышы толығымен ашық болған кезде жүргізіледі.

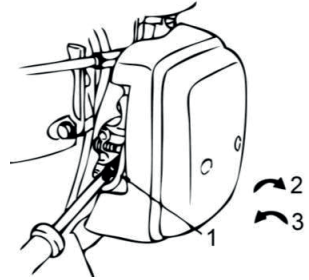

Салқындату жүйесі

- Салқындатқыш саңылаулары шабу өнімдерімен және май шламымен ластаған кезде, тазалау үшін щетканы және/немесе сығылған ауасы бар баллонды пайдаланыңыз. Қозғалтқыш цилиндрінің лас қабырғалары оның қызып кетуі мен сынуына себеп болуы мүмкін. Цилиндрдің қабырғаларын қылқаламмен және/немесе сығылған ауа арқылы ластанудан үнемі тазартыңыз.

Бәсеңдеткіш

- Триммерді пайдалануға байланысты бәсеңдеткішті тазалау қажет.
- Ластанған ұшқын бәсеңдеткіш қозғалтқыш қуатына және шабу сапасына теріс әсер етуі мүмкін.

Триммерді тазалау және сақтау ережесі

- Триммерді 30 күннен артық сақтау қажет болған жағдайда оны консервациялау қажет. Егер консервациялау бойынша нұсқаулар сақталмайтын болса, карбюраторда қалған жанармай жабысқақ тоңба тәрізді тұнбаларды қалдыра отырып, буланады. Бұл кейіннен қозғалтқыштың қиын іске қосылуы мен осыған байланысты жөндеулерге әкеледі.

Триммерді консервациялау

1. Жанармай бағын босатыңыз. Қозғалтқышты іске қосыңыз және оған карбюратордан жанармай буланып, тоқтағанша жұмыс істеуге қалдырыңыз. Қозғалтқышты суытылсын. Бірте кілтінің көмегімен оталдыру білтесін алыңыз.
2. 2-Тактілі қозғалтқыштар үшін ішіне 1 қасық таза май (шамамен 20 мл) қосыңыз. Ішкі компоненттерді маймен жабылуы үшін стартер сымын баяу тартыңыз. Оталдыру білтесін орнына салыңыз.
3. Триммерді бөлшектелген күйде, қаптамада, пеш, газ бойлер және т. Б. Сияқты мүмкін болатын тұтану көздерінен алыс жерде сақтаңыз.

Триммерді консервациядан кейін жұмысқа дайындау

1. Оталдыру білтесін алыңыз.
2. Оталдыру шамының саңылауларын тазалаңыз және реттеңіз немесе жаңа білтені салыңыз
3. Триммерді жинап, жұмысқа дайындаңыз.
4. Бакты лайықты жанармай қоспасымен толтырыңыз

Болжалды ақаулар

Ақаулары	Себебі	Жою тәсілдері
Қозғалтқыш іске қосылмаған	Оталдыру ажыратқышы STOP «Өшірулі» жағдайында	Оталдыру сөндіргішін басқару тұтқасында көрсетілген бағыттамамен кері бағыт бойынша ауыстырыңыз
	Бос жанармай багы	Жанармай багына таза, жаңа дайындалған жанармай қоспасын құйыңыз
	Жанармайды қолмен айдаудың резеңке қақпағы басулы	Жанармайды қолмен айдаудың резеңке қақпағы толық тірелгенге дейін 5-7 рет басыңыз
	Карбюратор отынды шамадан тыс құяды (дұрыс емес іске қосу тәртібіне байланысты)	Карбюратордың ауа жапқышын басқару тетігін 1 * 1 жағдайға («толығымен ашық») орната отырып, іске қосу рәсімін қайталаңыз
	Ескі немесе дұрыс дайындалмаған жанармай қоспасы	Жанармай багынан жанармай қоспасын төгу. Таза, жаңадан дайындалған жанармай қоспасын құйыңыз
	Оталдыру білдегінің ақаулығы	Оталдыру білдегін тазалау немесе ауыстырыңыз
Қозғалтқыш бос жүрісте тұрақсыз жұмыс істейді	Лас ауа сүзгісі	Ауа сүзгісін тазалау немесе ауыстырыңыз
	Ескі немесе дұрыс дайындалмаған жанармай қоспасы	Жанармай багынан жанармай қоспасын төгіңіз. Таза, жаңадан дайындалған жанармай қоспасын құйыңыз

Ақаулары	Себебі	Жою тәсілдері
Қозғалтқыш қажетті айналымдарды дамытпайды	Ескі немесе дұрыс дайындамаған жанармай қоспасы	Жанармай бағынан жанармай қоспасын төгіңіз. Таза, жаңадан дайындалған жанармай қоспасын құйыңыз
Қозғалтқыш қажетті қуатты дамытпайды	Бұйымның жұмыс органы бөгде заттармен бұғатталған	Қозғалтқышты тоқтатып, жұмыс органын тазалаңыз
	Лас ауа сүзгісі	Ауа сүзгісін тазалау немесе ауыстырыңыз
	Ескі немесе дұрыс дайындамаған жанармай қоспасы	Жанармай бағынан жанармай қоспасын төгу. Таза, жаңадан дайындалған жанармай қоспасын құйыңыз

Кепілдік шарттары

Тұтынушы құралды сақтау мен пайдалану ережелерін сақтаған жағдайда, өндіруші кәсіпорын құралдың сатып алған күннен бастап 12 айдың ішінде үздіксіз жұмысына кепілдік береді.

Егер кепілдік мерзімінің ішінде құралдың бұзылуы өндірушінің кесірінен болса – өндіруші зауыт кепілдік бойынша жөндеуді іске асырады.

Келесі жағдайларда кепілдік бойынша жөндеу жүргізілмейді және шағымдар қабылданбайды:

- Кепілдеме куәлігінде сатушы ұйымның мәртебаны мен сатылған күннің жоқ болуы
- Құралдың тасымалдау және пайдалану кезіндегі зақымдалуы
- Пайдалану талаптарының сақталмауы
- Кепілдік мерзімінің өтіп кетуі немесе сақтау шарттарының бұзылуы

Электр құралын сақтау және кәдеге жарату ережелері

Сақтау

Құралды арнайы қаптамада (кейсте) немесе ластанудан, зақымданудан, ылғалдың әсерінен, тікелей күн сәулесінен, жоғары температурадан немесе олардың күрт өзгеруінен қорғауды қамтамасыз ететін өзге де тәсілмен сақтау және тасымалдау ұсынылады.

Сақтау, қызмет ету мерзімдері. Ресурс және кәдеге жарату

- Бұйымды сақтау мерзімі осы пайдалану жөніндегі нұсқаулықта көрсетілген сақтау шарттары сақталған кезде 10 (он) жылды құрайды. Сақтау мерзімі бұйым шығарылған күннен бастап есептеледі. Осы мерзім аяқталғаннан кейін бұйымның техникалық жай-күйіне қарамастан сақтау тоқтатылуы және бұйымның техникалық жай-күйін тексеру, жөндеуге жіберу немесе кәдеге жарату туралы және жаңа сақтау мерзімін белгілеу туралы шешім қабылдануы тиіс. Дайындалған күні құралдың заттаңбасында көрсетілген.
- Бұйымның қызмет ету мерзімі сақтау шарттары мен пайдалану ережелері, сондай-ақ осы пайдалану жөніндегі нұсқаулықта көрсетілген құралды құрастыру мен монтаждаудың дұрыстығы сақталған кезде 3 (үш) жылды құрайды. Қызмет ету мерзімі бұйым сатылған күннен бастап есептеледі.
- Қызмет ету мерзімі аяқталғаннан кейін немесе белгіленген ресурсқа қол жеткізгеннен кейін құрал пайдаланылмауы және осы құралды кәдеге жарату жүзеге асырылатын Еуразиялық Экономикалық Одаққа мүше мемлекеттің аумағында қолданылатын нормалар мен ережелерге сәйкес қоршаған ортаға экологиялық залал келтірмей кәдеге жаратылуы тиіс.
- Құралды және жиынтықтаушы тораптарды кәдеге жарату, кейіннен екінші рет өңдеу кезінде қайта балқыту немесе пайдалану үшін оны толық бөлшектеуден және кейіннен материалдар мен заттарды түрлері бойынша сұрыптаудан тұрады.
- Осы құрал және жиынтықтаушы тораптар қоршаған орта мен адам денсаулығы үшін қауіпсіз материалдар мен заттардан жасалған. Дегенмен, қоршаған ортаға теріс әсерді болдырмау үшін, құралды пайдалану аяқталғаннан кейін (қызмет ету мерзімінің аяқталуы) немесе оның одан әрі пайдалануға жарамсыздығы үшін, құрал металл сынығы мен пластмассаларды қайта өңдеу бойынша қабылдау беттерін тапсырылуға жатады.

KZ | Өндіруші және импорттаушы: «ТССП Дистрибьюшн» ЖШС, ҚР, Астана қ., Ақжол даңғ., 65 ғим., тел. +7 (7172) 55 44 00, info@alteco.kz. Өнім сапасы бойынша наразылық қабылдайтын мекеме: «ТССП Қазақстан» ЖШС, ҚР, Астана қ., Ақжол даңғ., 65 ғим., тел. +7 (7172) 55 44 00. Қытайда жасалған

Изготовитель и импортер: ТОО «ТССП Дистрибьюшн», РК, г. Астана, просп пр. Ақжол, зд. 65, тел. +7 (7172) 55 44 00, info@alteco.kz. Организация, принимающая претензии по качеству продукции: ТОО «ТССП Казахстан», РК, г. Астана, просп. пр. Ақжол, зд. 65, тел. +7 (7172) 55 44 00

RU | Импортер и организация, принимающая претензии по качеству продукции: ООО «Северный Альянс», РФ, 630020, Новосибирская область, г. Новосибирск, ул. Тамбовская, 41., тел. +7 967 085 46 24, info@altecopt.ru. Сделано в Китае

UZ | Import qiluvchi va mahsulot sifati bo'yicha da'volarni qabul qiluvchi tashkilot: «TSSP» ХК МСНЖ, O'zbekiston, Toshkent, Bilimdon ko'chasi 12a - uy, tel. +998 90 830 22 60, info@alteco.uz. Xitoyda ishlab chiqarilgan

Дата приема	_____	Заполняется сервисным центром	Отрывной талон	
Дата выдачи	_____		Изделие _____ Серийный номер _____	
Особые отметки	_____		Дата продажи _____	
	_____		Дата приема _____	
	_____		Дата выдачи _____	
		Покупатель _____		

Дата приема	_____	Заполняется сервисным центром	Отрывной талон	
Дата выдачи	_____		Изделие _____ Серийный номер _____	
Особые отметки	_____		Дата продажи _____	
	_____		Дата приема _____	
	_____		Дата выдачи _____	
		Покупатель _____		

Дата приема	_____	Заполняется сервисным центром	Отрывной талон	
Дата выдачи	_____		Изделие _____ Серийный номер _____	
Особые отметки	_____		Дата продажи _____	
	_____		Дата приема _____	
	_____		Дата выдачи _____	
		Покупатель _____		

Производитель оставляет за собой право на внесение изменений в конструкцию, дизайн и комплектацию изделий.

Өндіруші өнімнің конструкциясына, дизайнына және конфигурациясына өзгерістер енгізу құқығын өзіне қалдырады.

Ishlab chiqaruvchi mahsulotlarning dizayni, dizayni va konfiguratsiyasiga o'zgartirishlar kiritish huquqini o'zida saqlab qoladi.

Өндүрүүчү продукциянын конструкциясына, дизайнына жана комплектине өзгөртүүлөрдү киргизүү укугун өзүнө калтырат.

